

Capturer la lumière

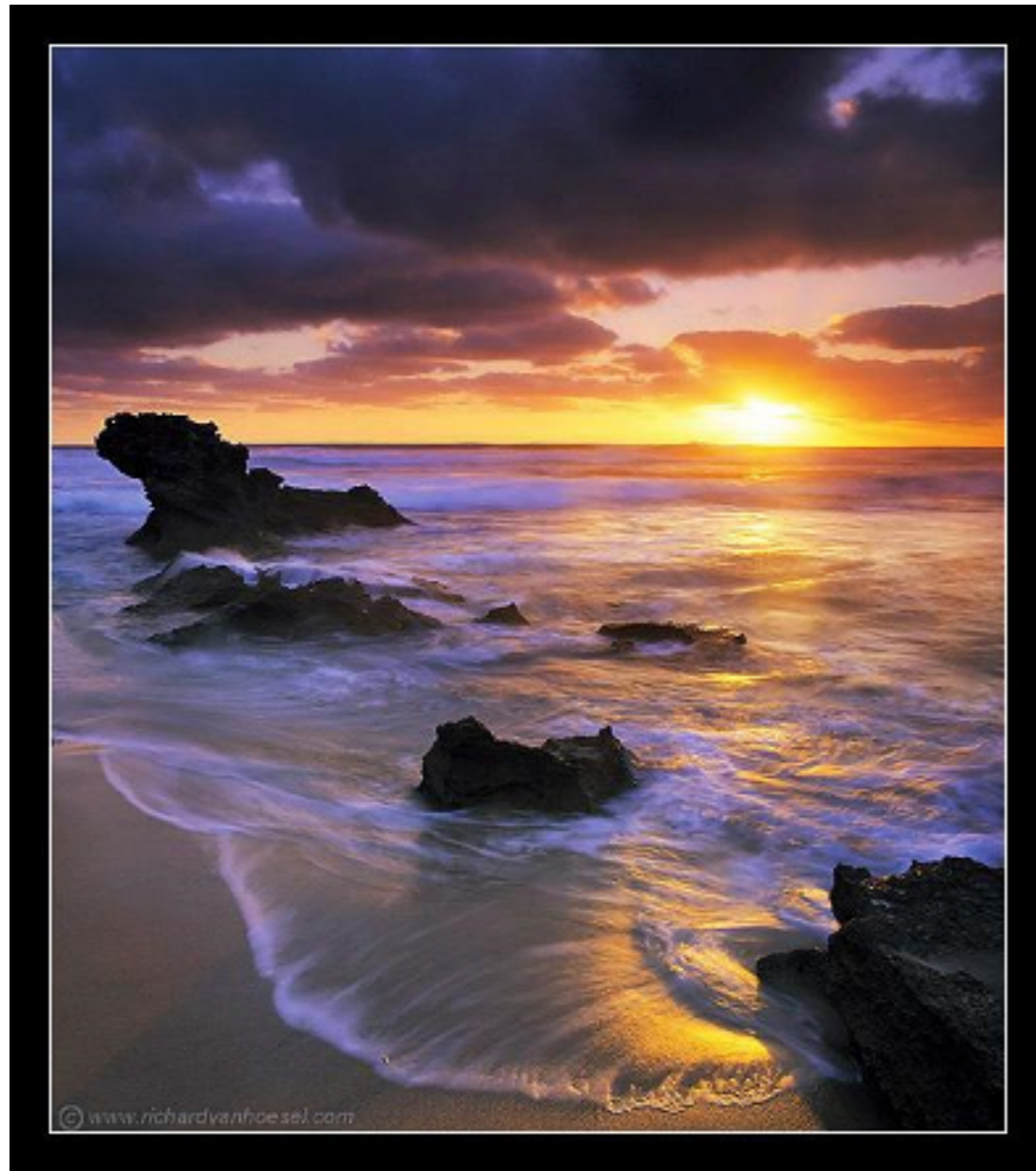

GIF-4105/7105 Photographie Algorithmique
Jean-François Lalonde, Hiver 2019

Aujourd'hui

- Capturer la lumière
 - Avec l'oeil humain
 - Avec une caméra numérique
- Présentation du TP1

L'oeil humain

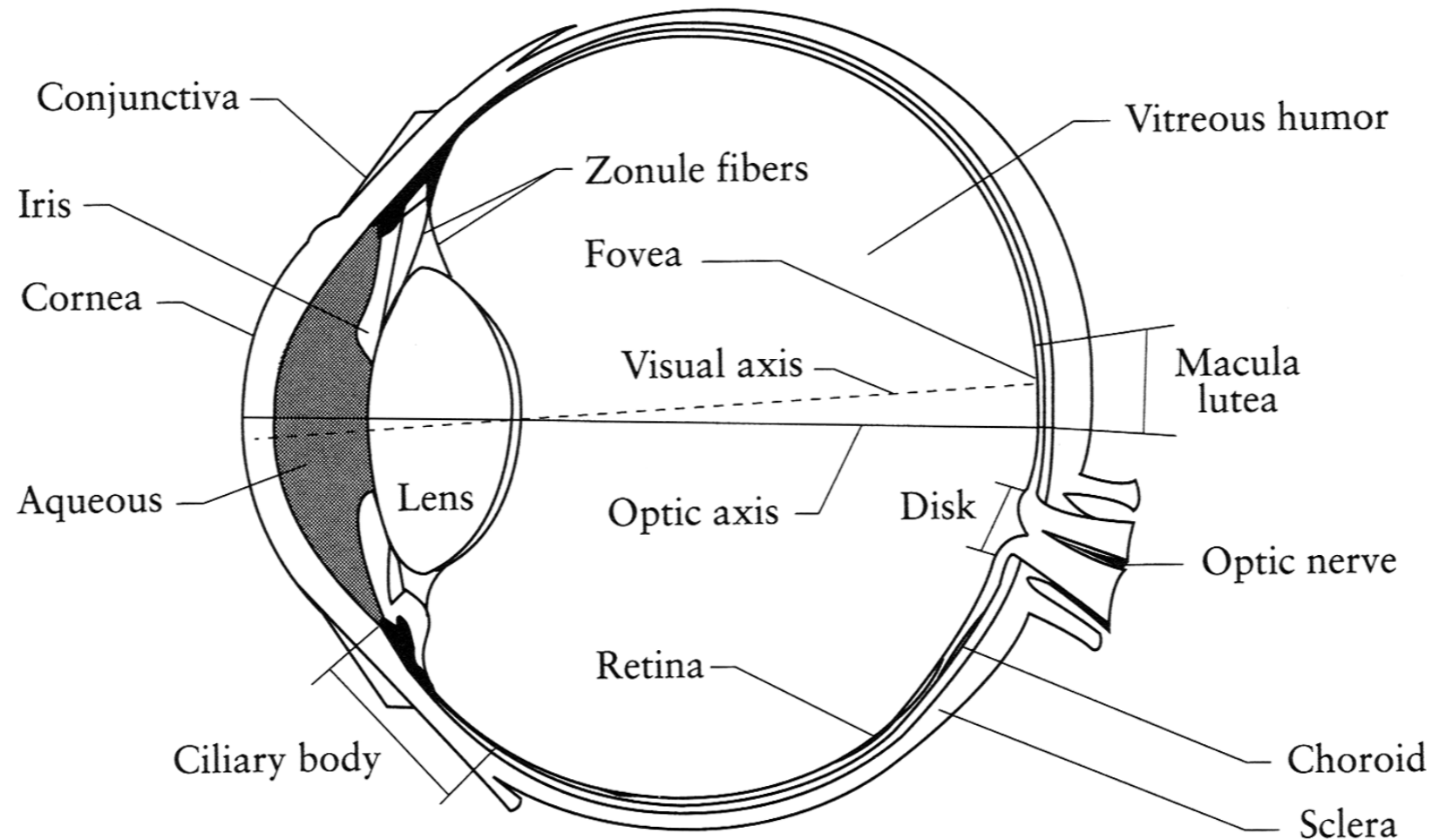

- L'oeil humain est une caméra!
 - Iris - anneau coloré avec muscles radiaux
 - Pupille - le petit trou (ouverture) dont la taille est contrôlée par l'iris
 - Où est le capteur?
 - cellules photo-réceptrices (cônes et bâtonnets) sur la rétine

Sensibilité des cônes et bâtonnets

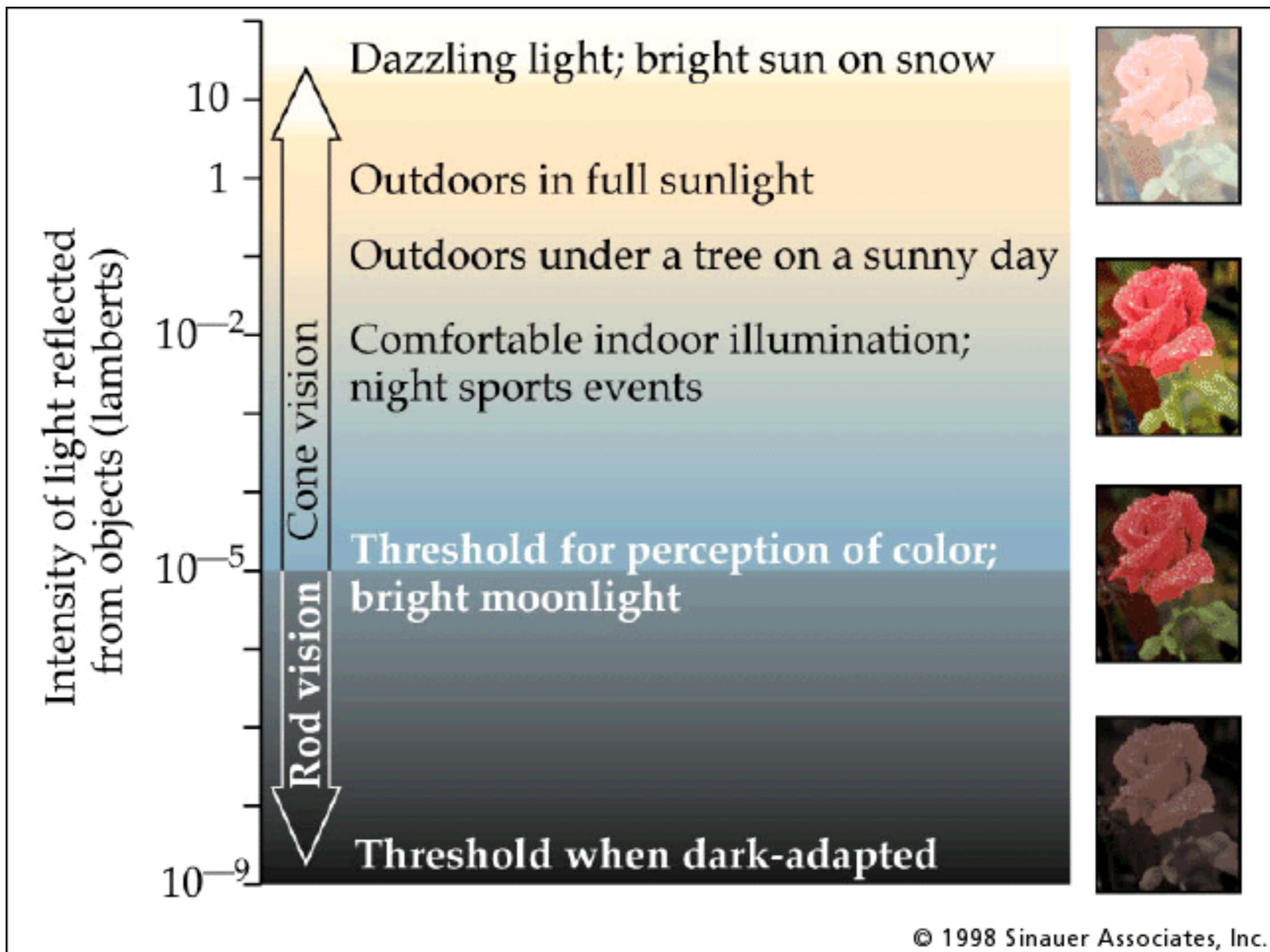

Distribution des cônes et bâtonnets

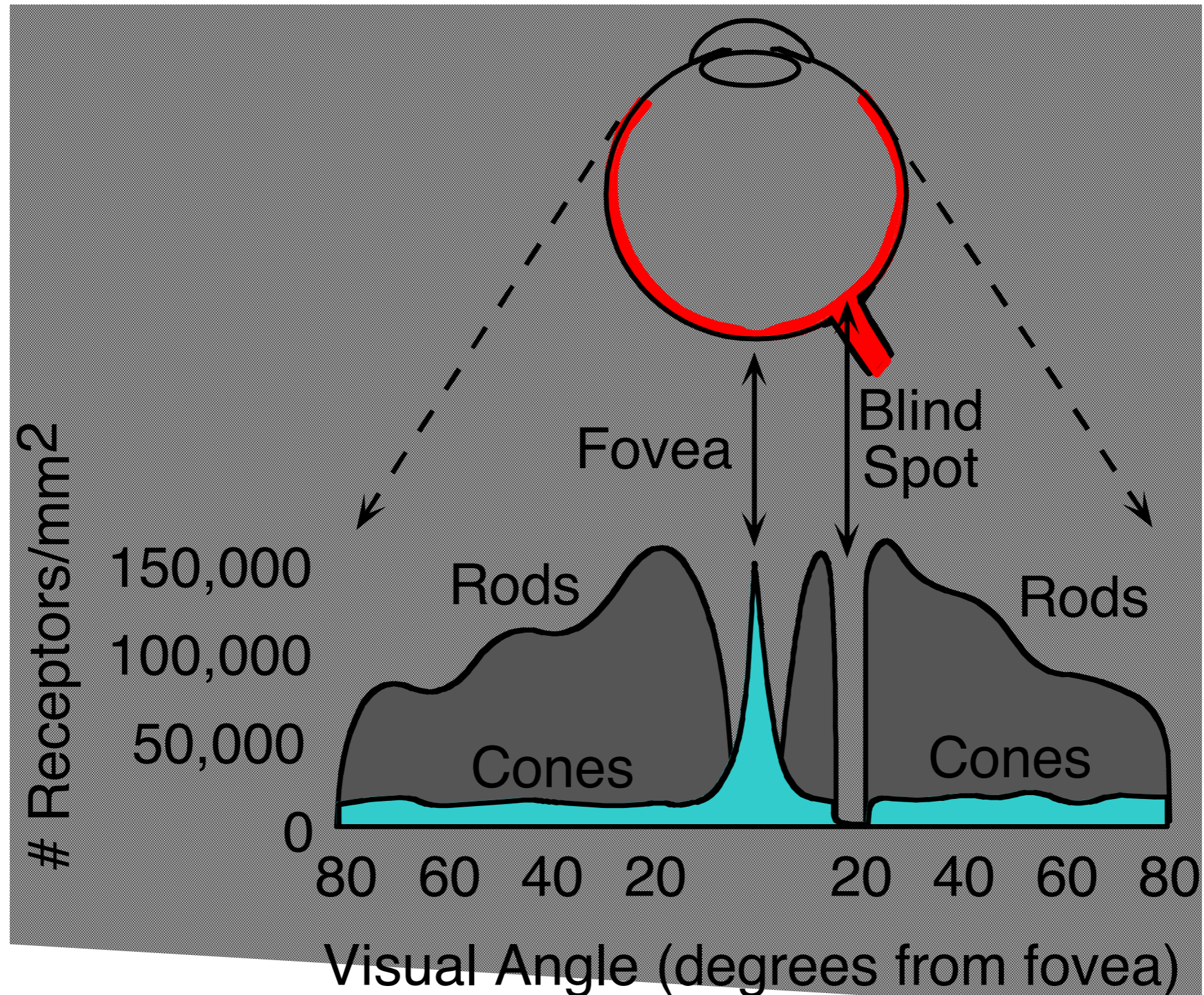

Fovée

Périphérie

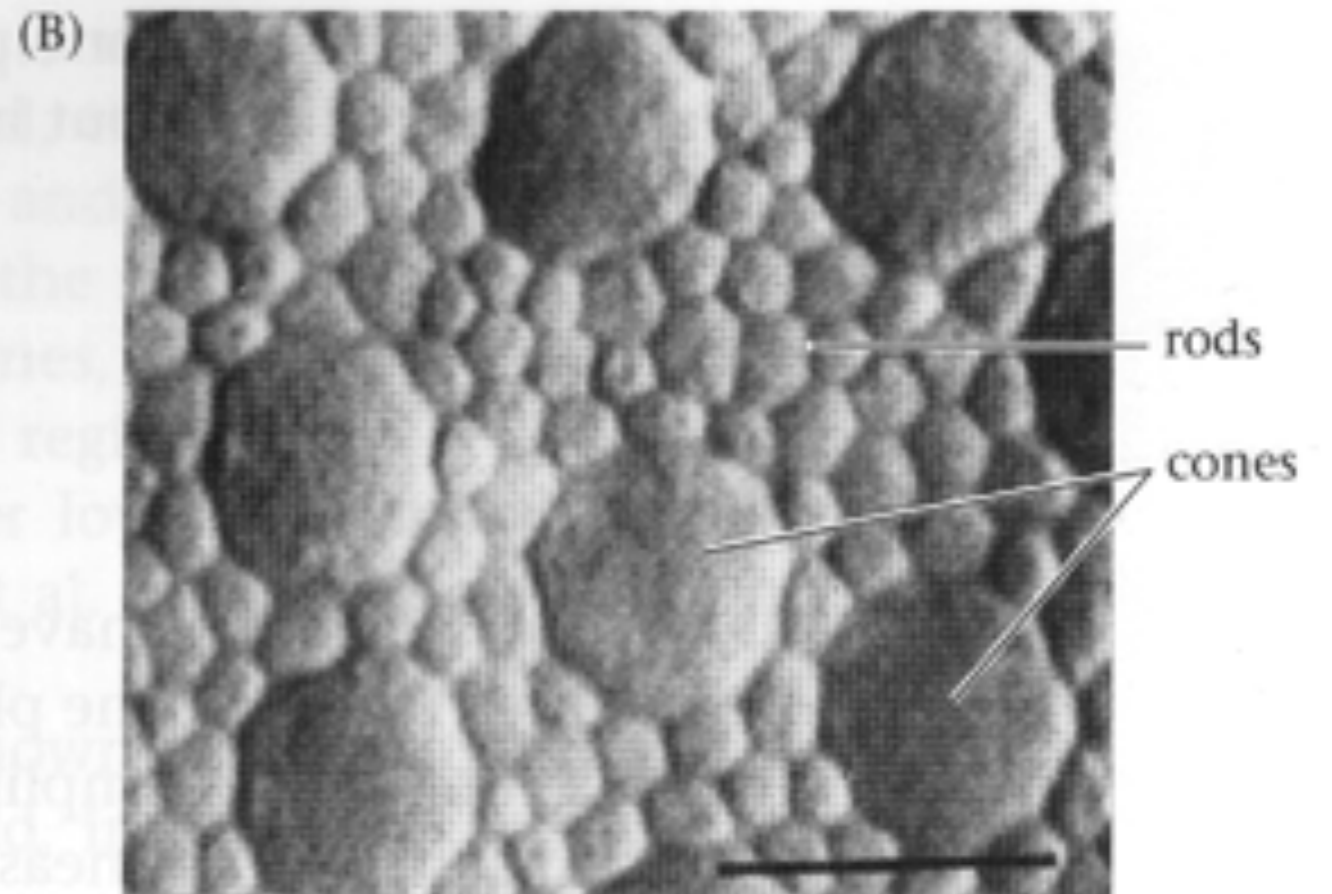
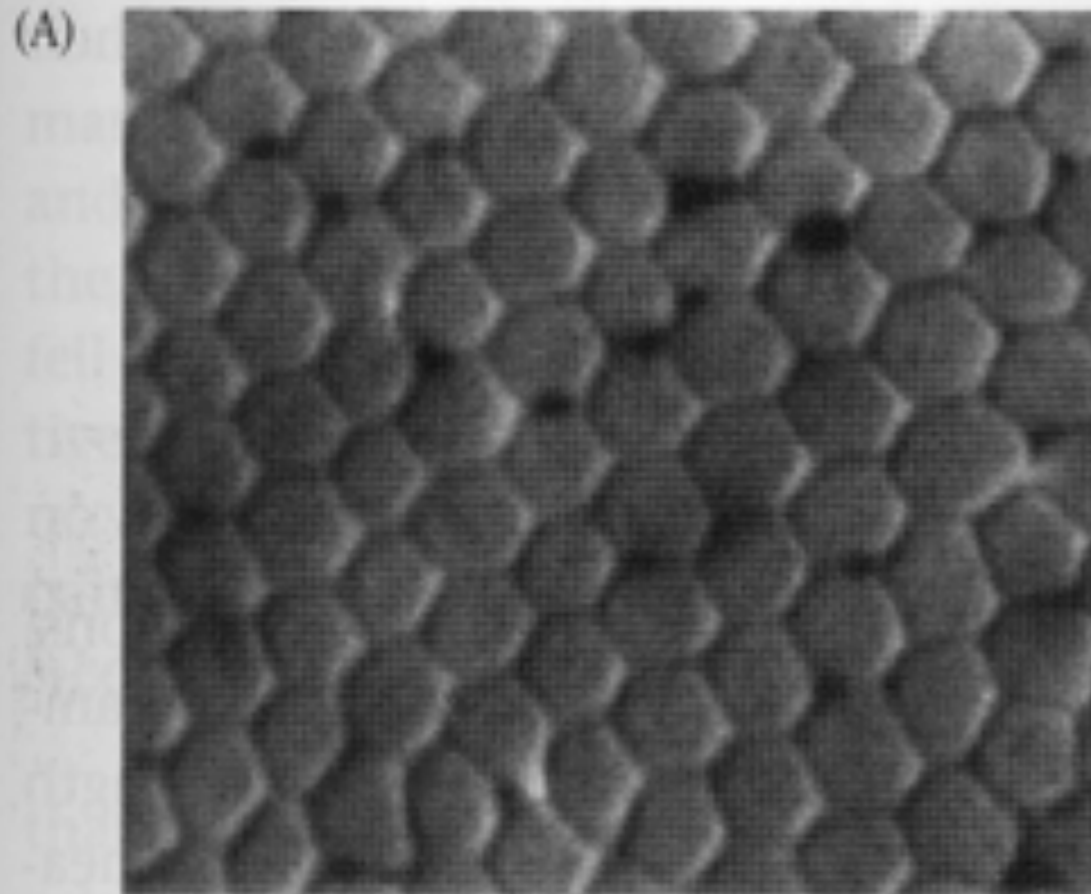

Fovée

<https://www.shadertoy.com/view/4dsXzM>

Spectre électro-magnétique

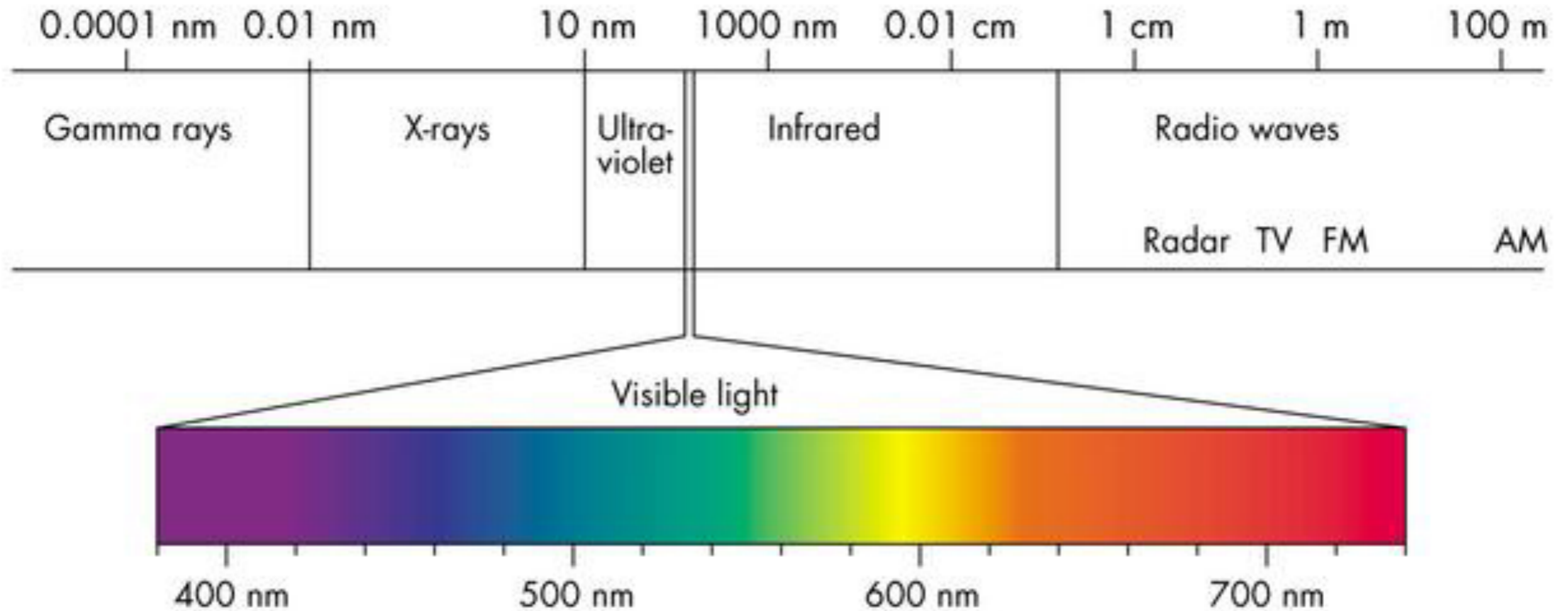

Spectre électro-magnétique

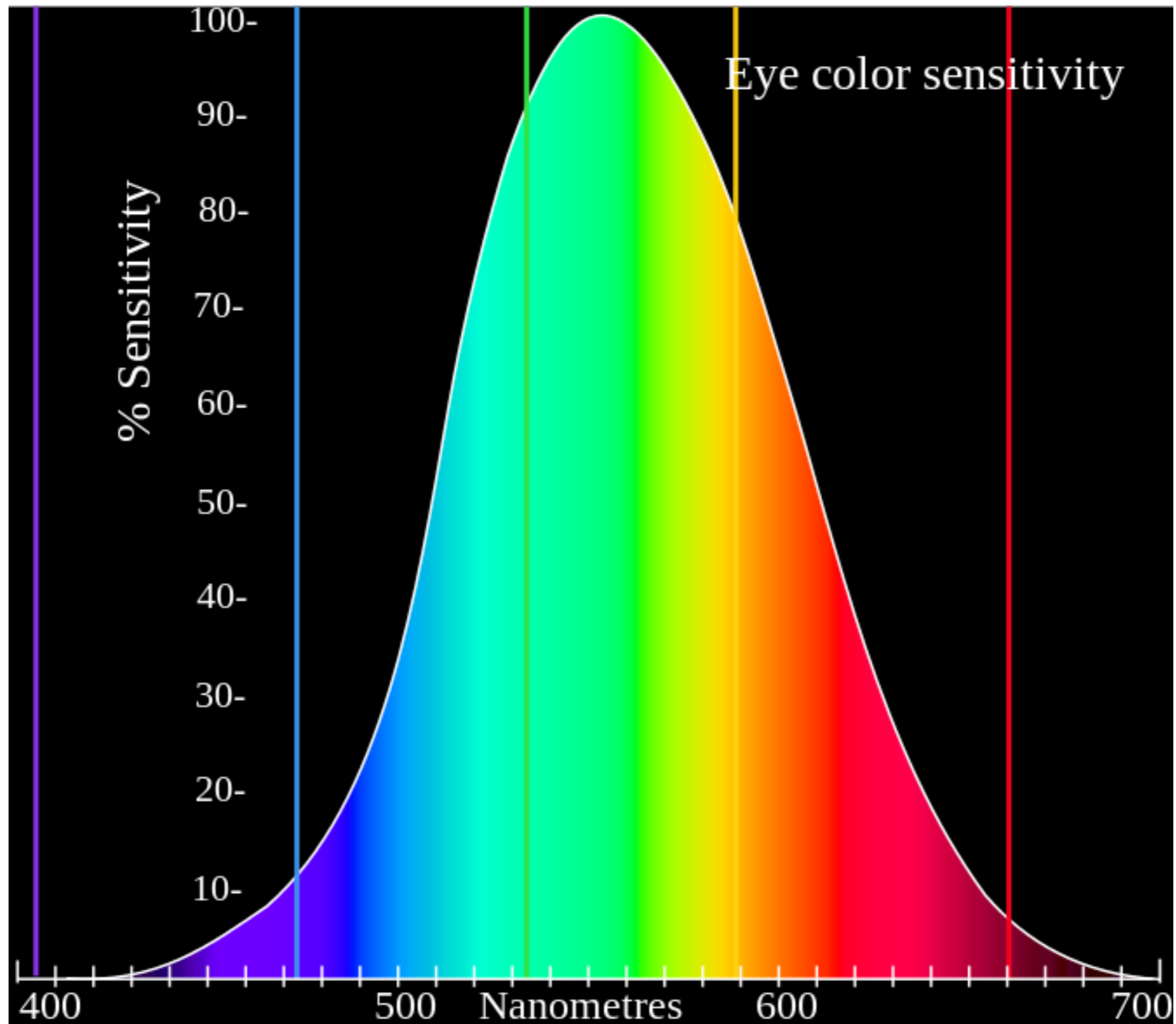

Lumière visible

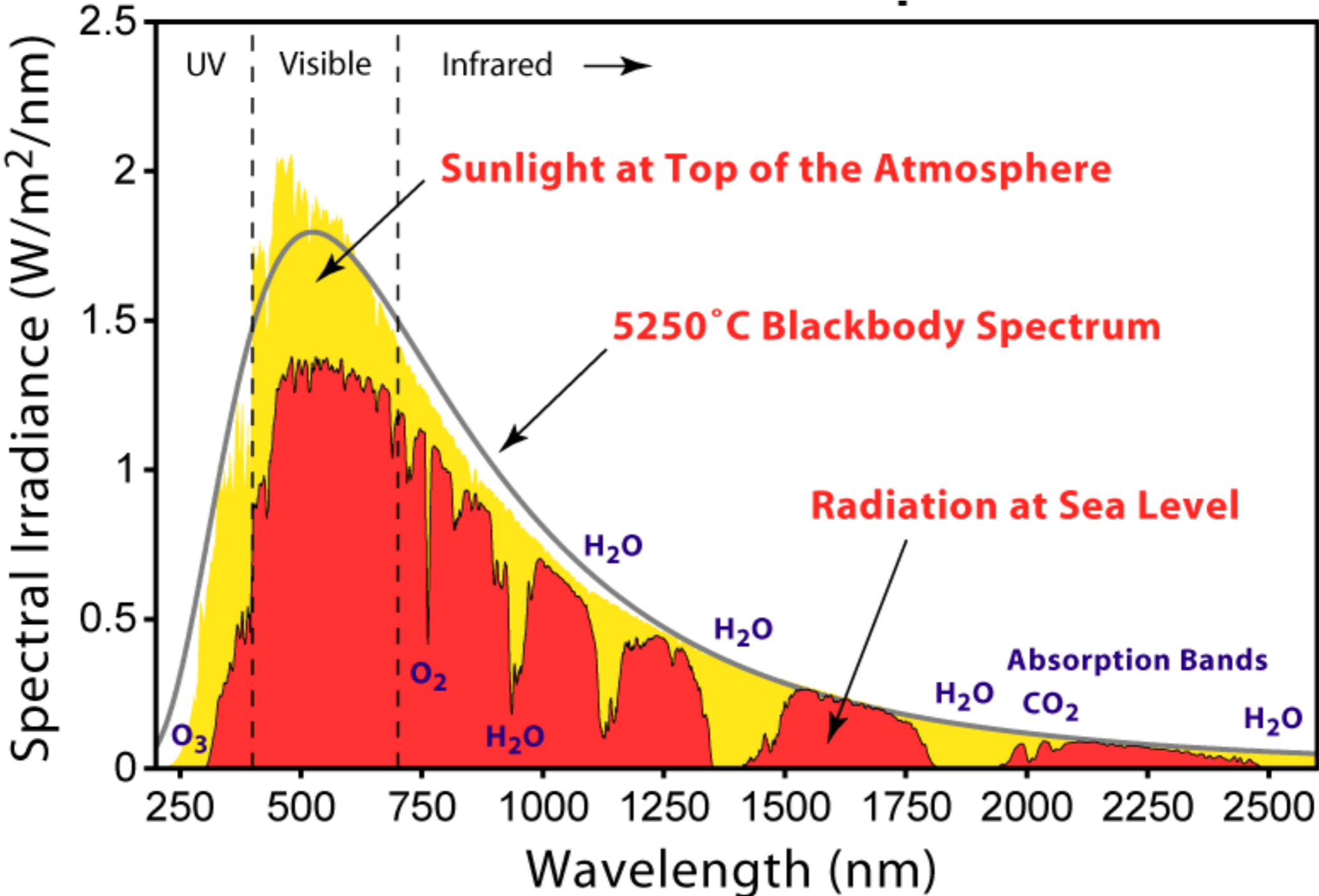

La physique de la lumière

Quelques exemples de sources lumineuses

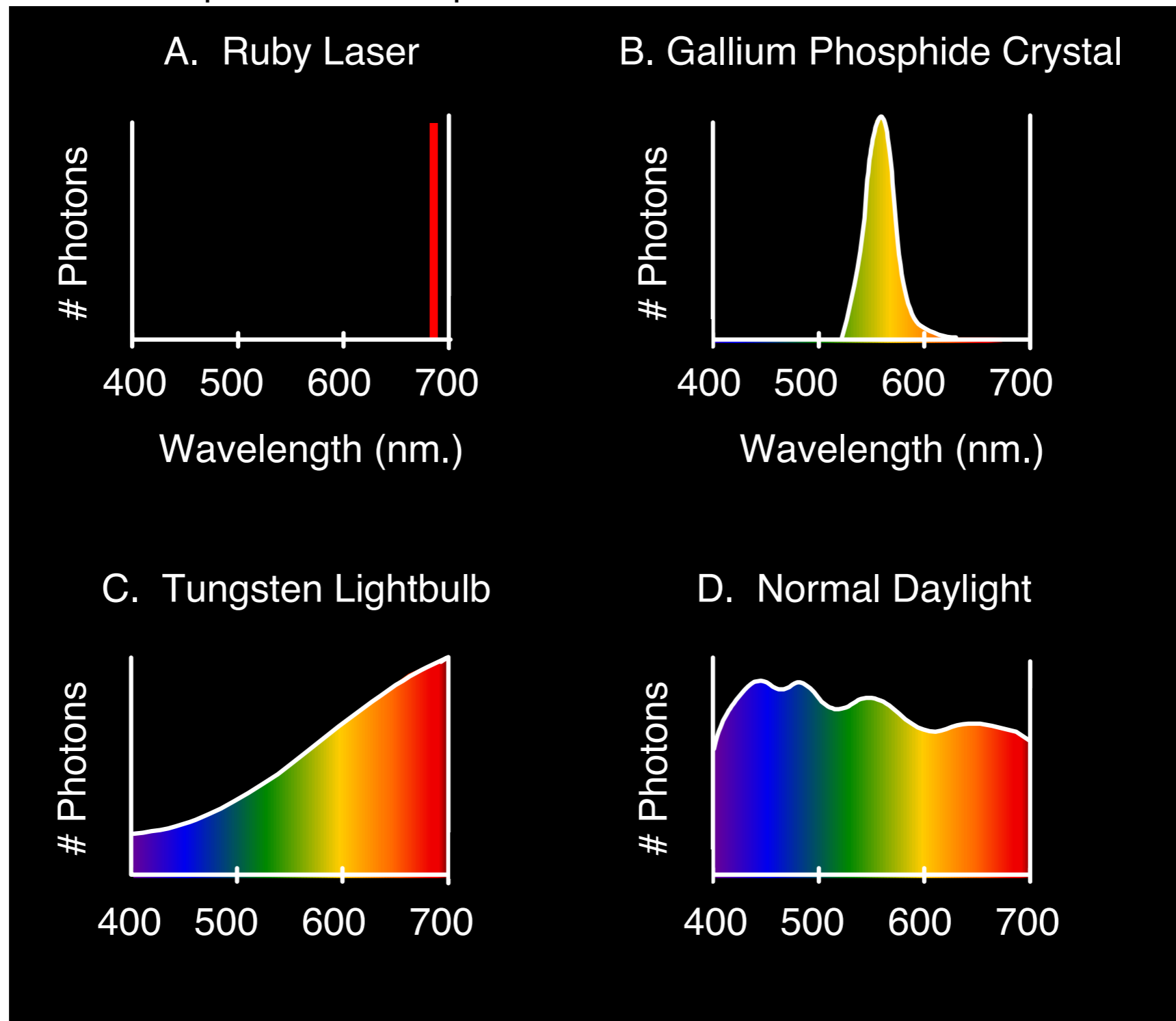

La physique de la lumière

Quelques exemples de surfaces



Rouge



Jaune



Bleu



Mauve

% de photons réfléchis

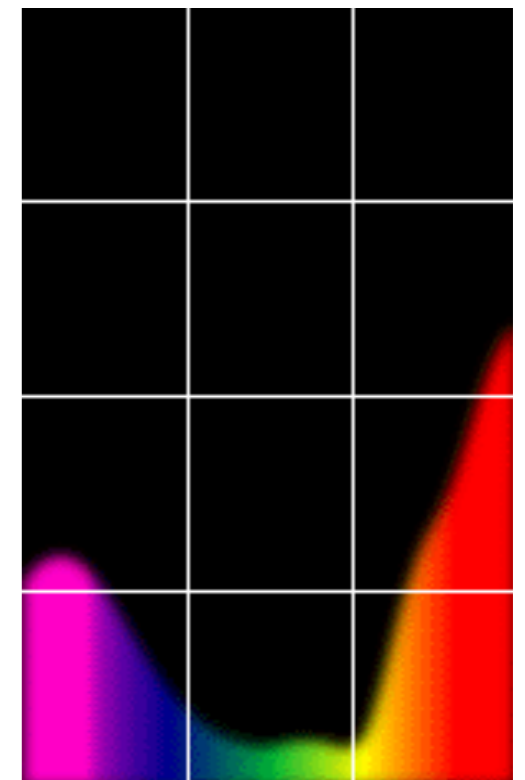
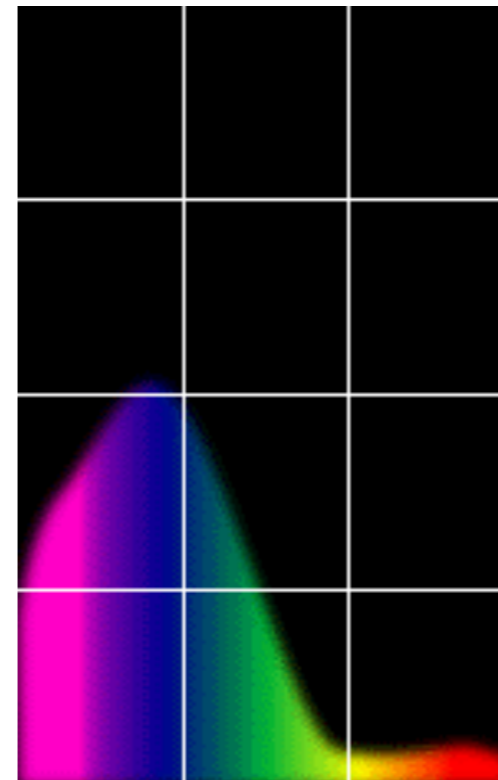
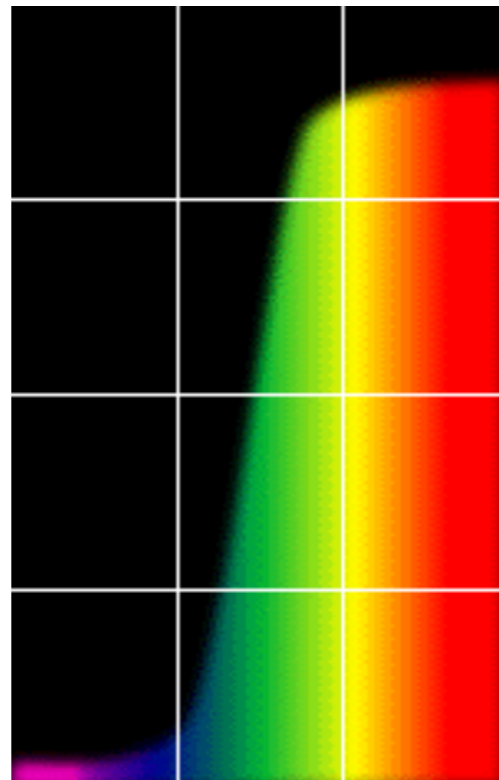
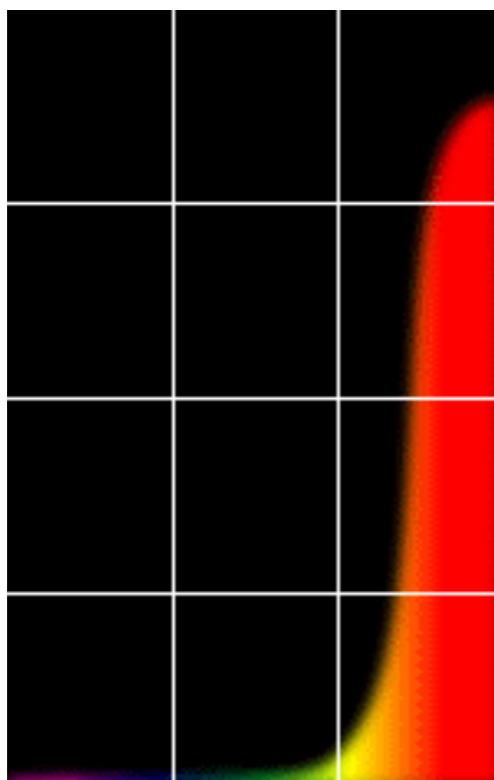

Longueur d'onde (nm)

Vision en couleur

Trois sortes de cônes

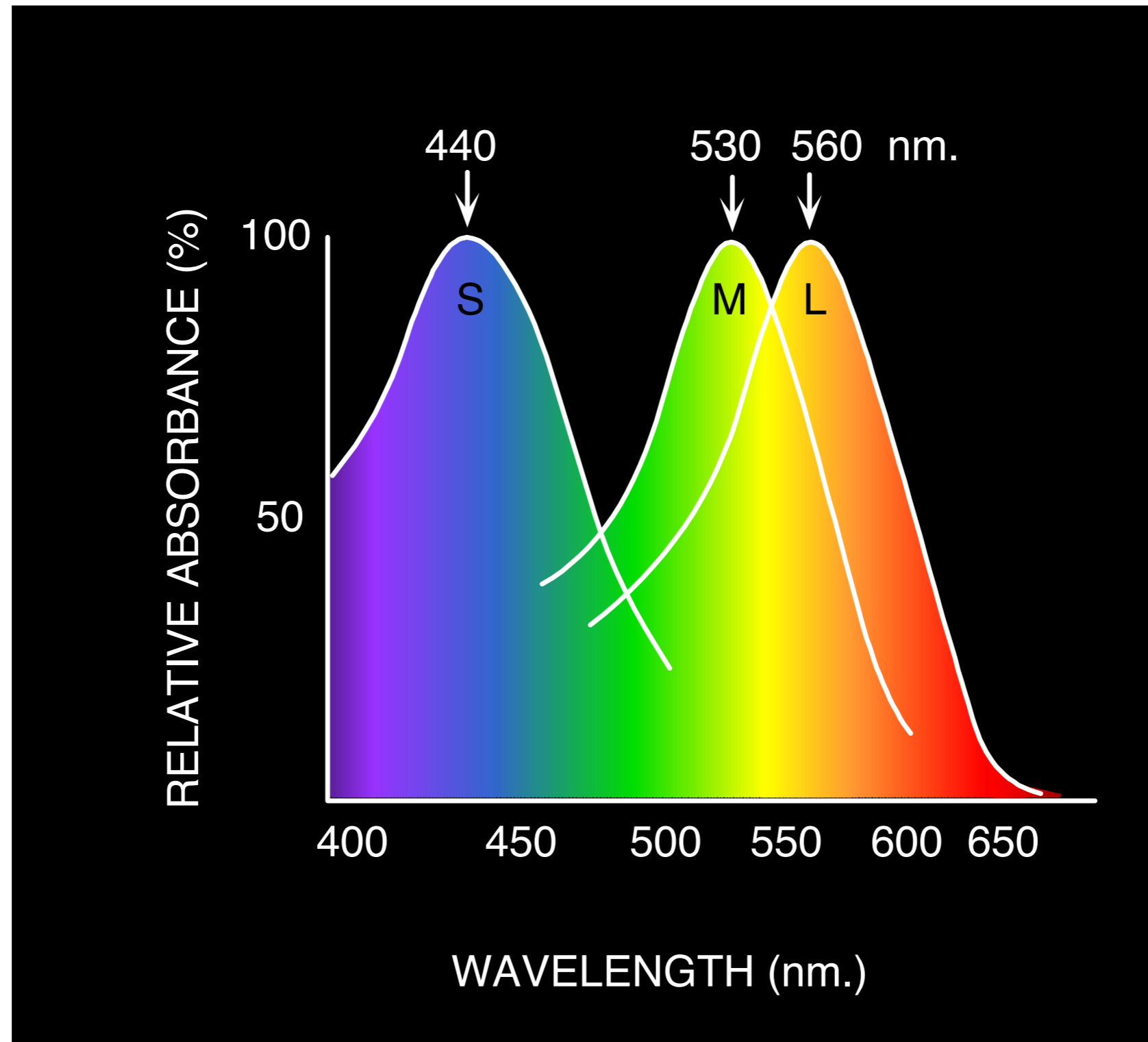

Faits amusants

- “M” et “L” sur le chromosome “X”
 - Les hommes plus susceptibles d’être daltoniens
- “L” varie beaucoup, certaines femmes ont même 4 types!
- Animaux:
 - 1 (de nuit)
 - 2 (chiens)
 - 4 (poissons, oiseaux)
 - ... et même 12! (Squille multicolore)

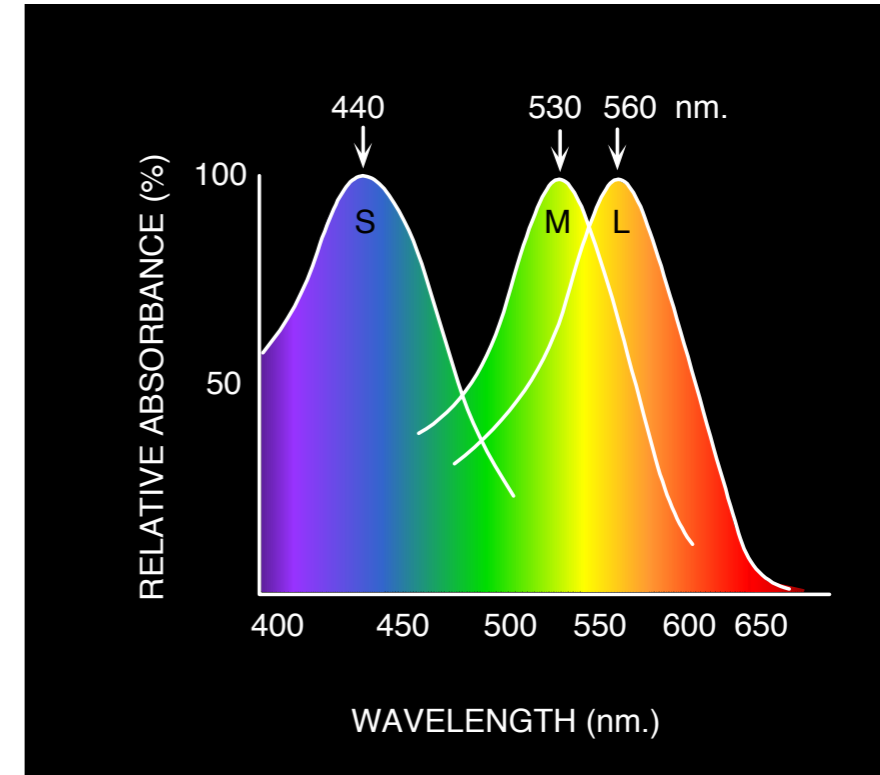

Petite diversion

<https://www.youtube.com/watch?v=F5FEj9U-CJM>

De la physique à la perception

- On ne perçoit pas de spectre électromagnétique
 - Pour fins d'illustrations, considérons un spectre qui a la forme d'une distribution normale:

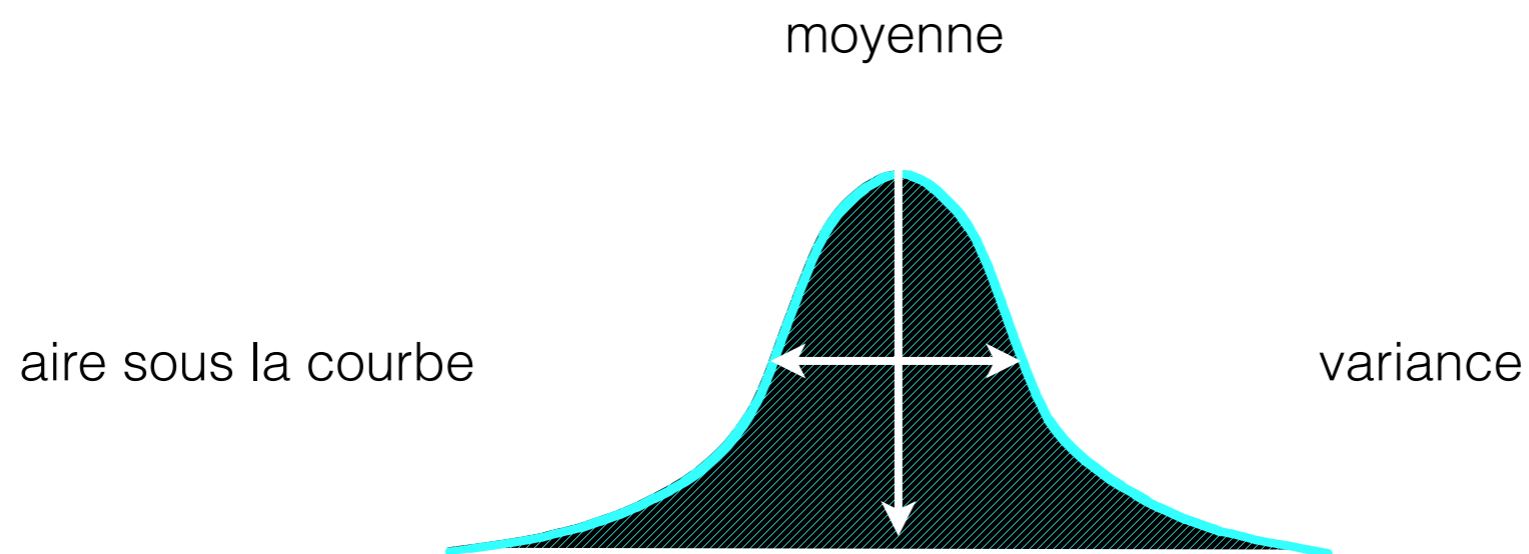

De la physique à la perception

Moyenne



Teinte

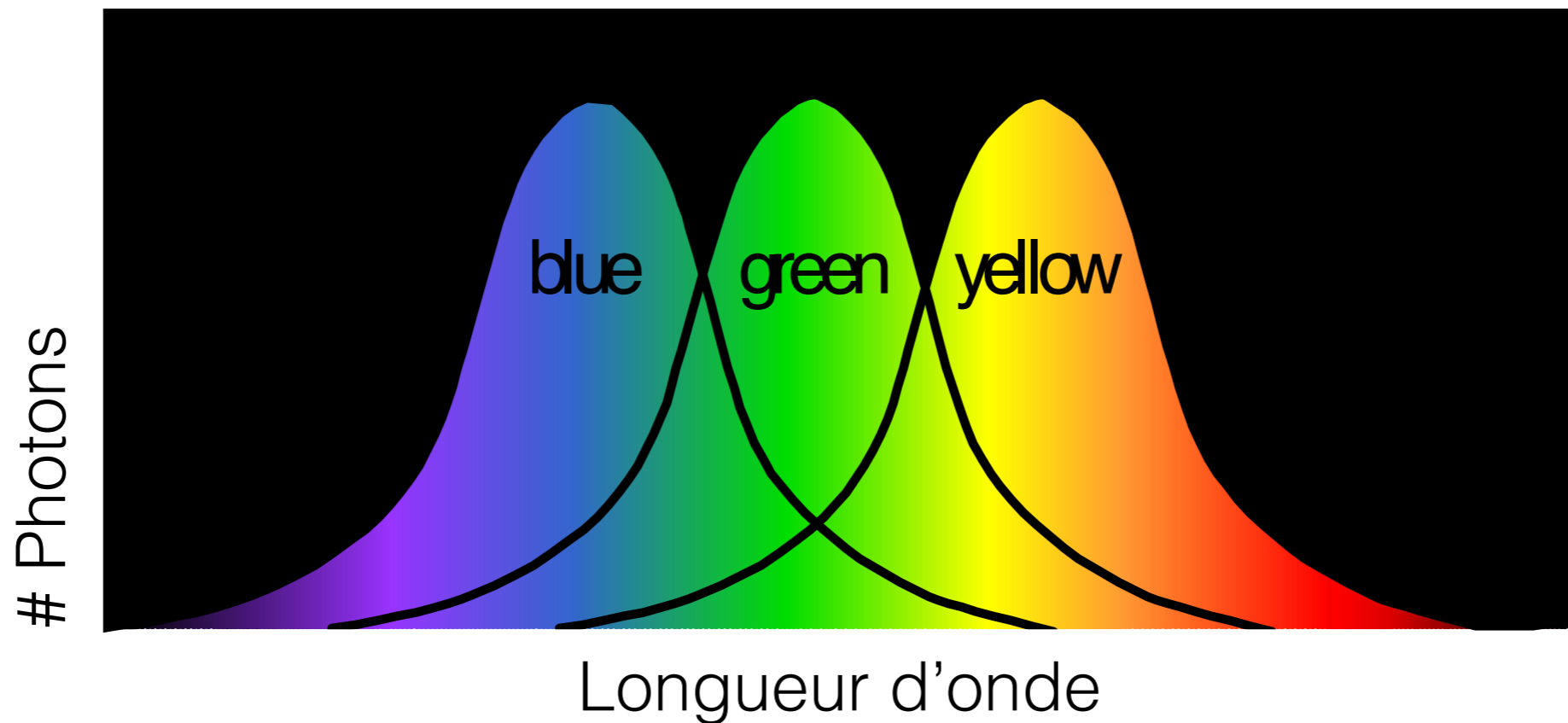

De la physique à la perception

Variance



Saturation

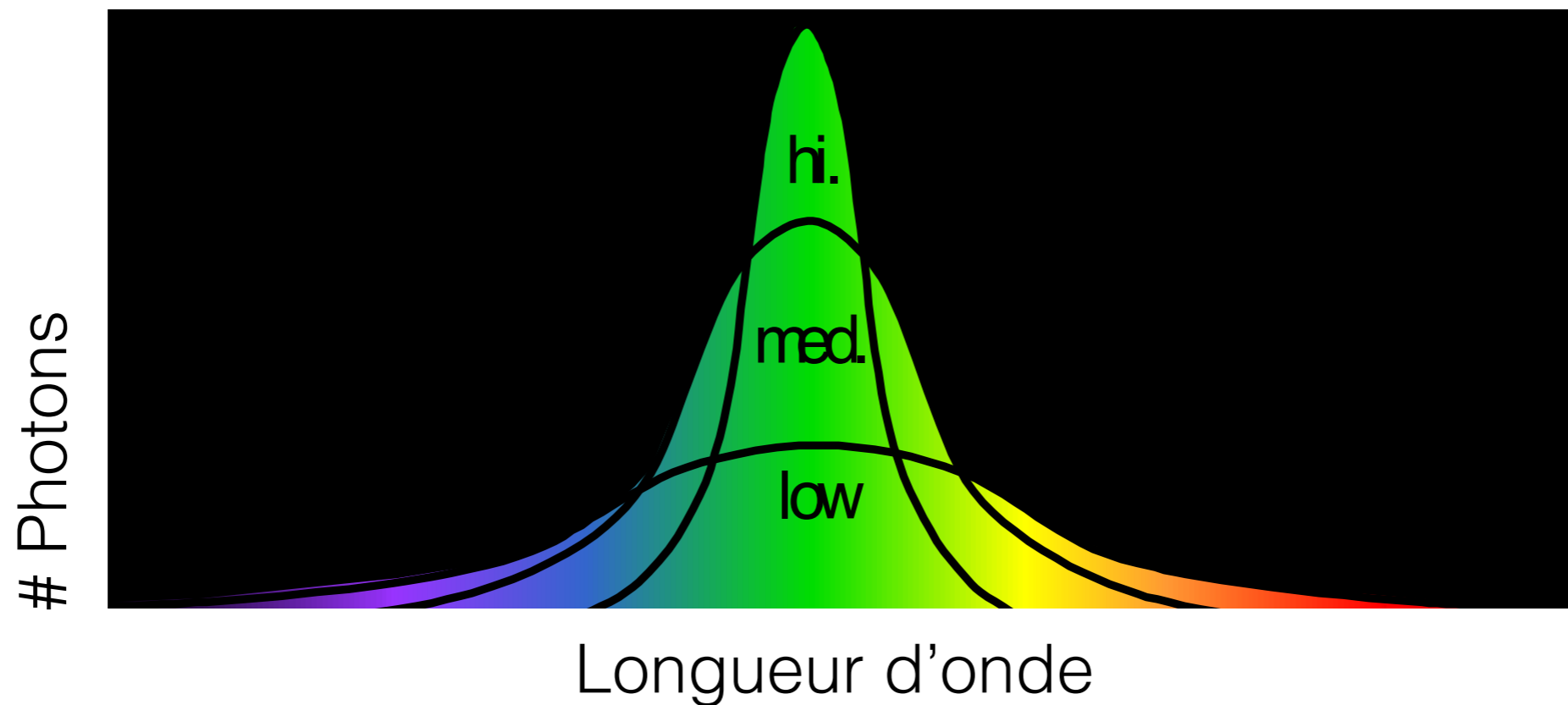

De la physique à la perception

Aire sous
la courbe



Intensité

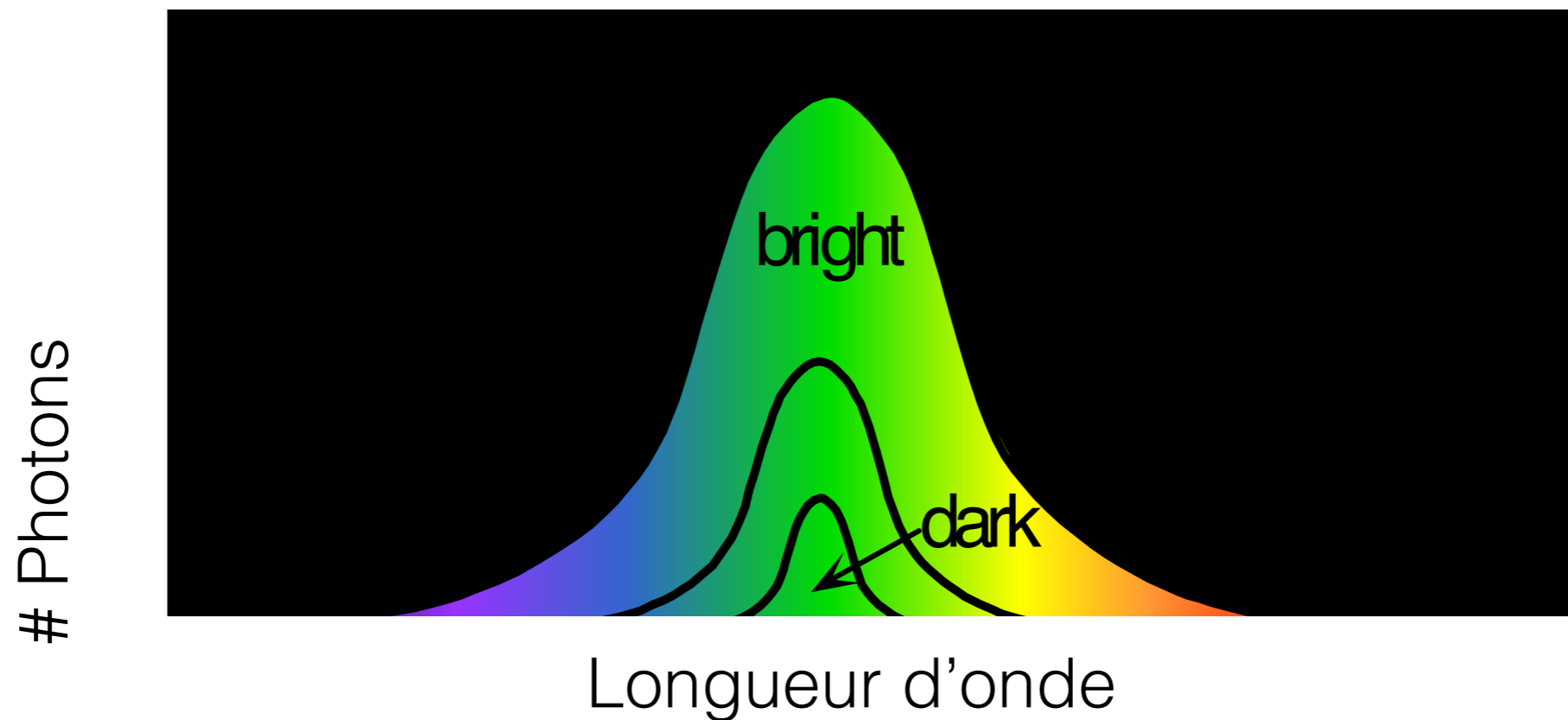

Formation d'une image

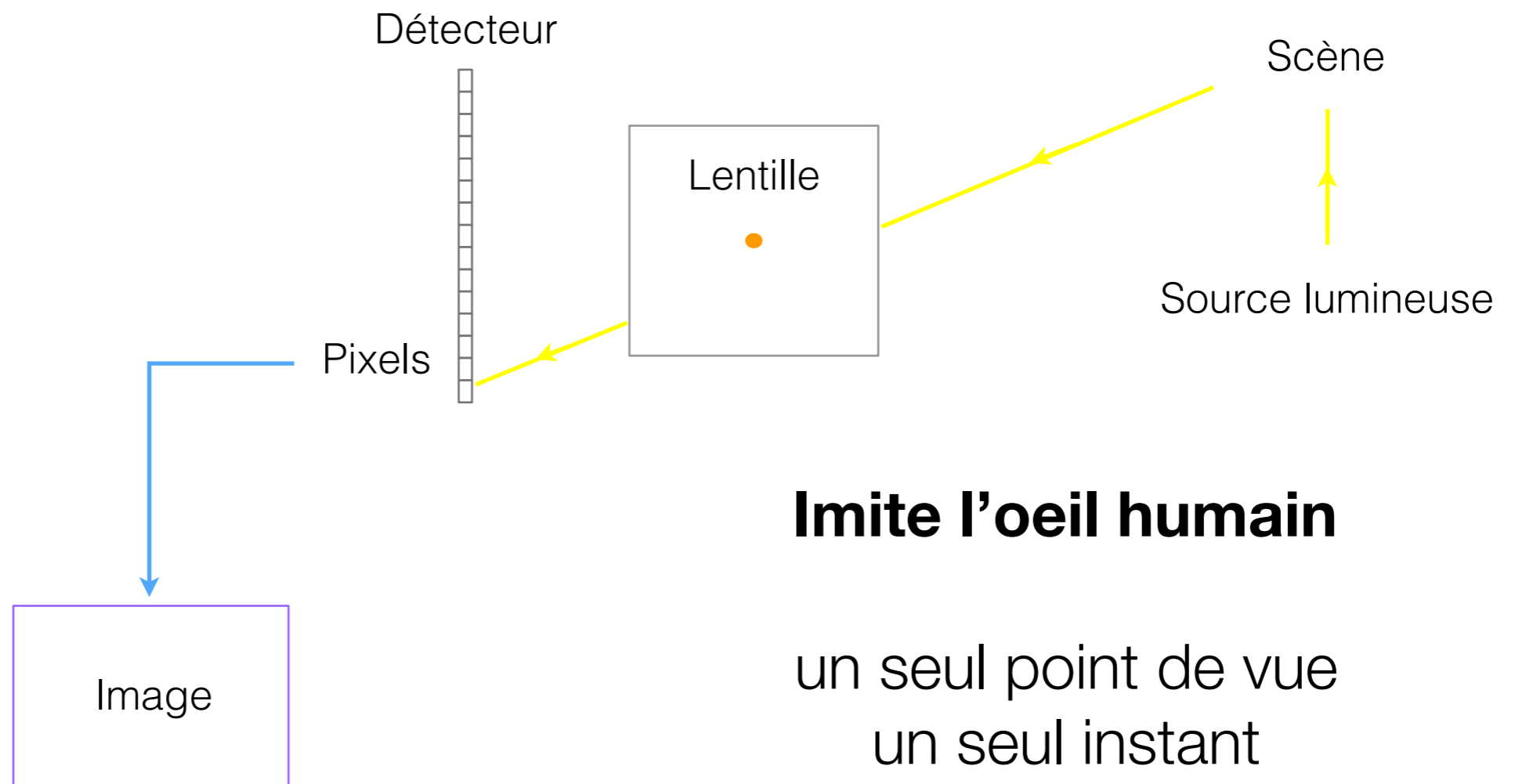

Imite l'oeil humain

un seul point de vue
un seul instant
profondeur de champ fixe
illumination fixe
monde statique

Couleur dans les caméras

3 capteurs (qualité)

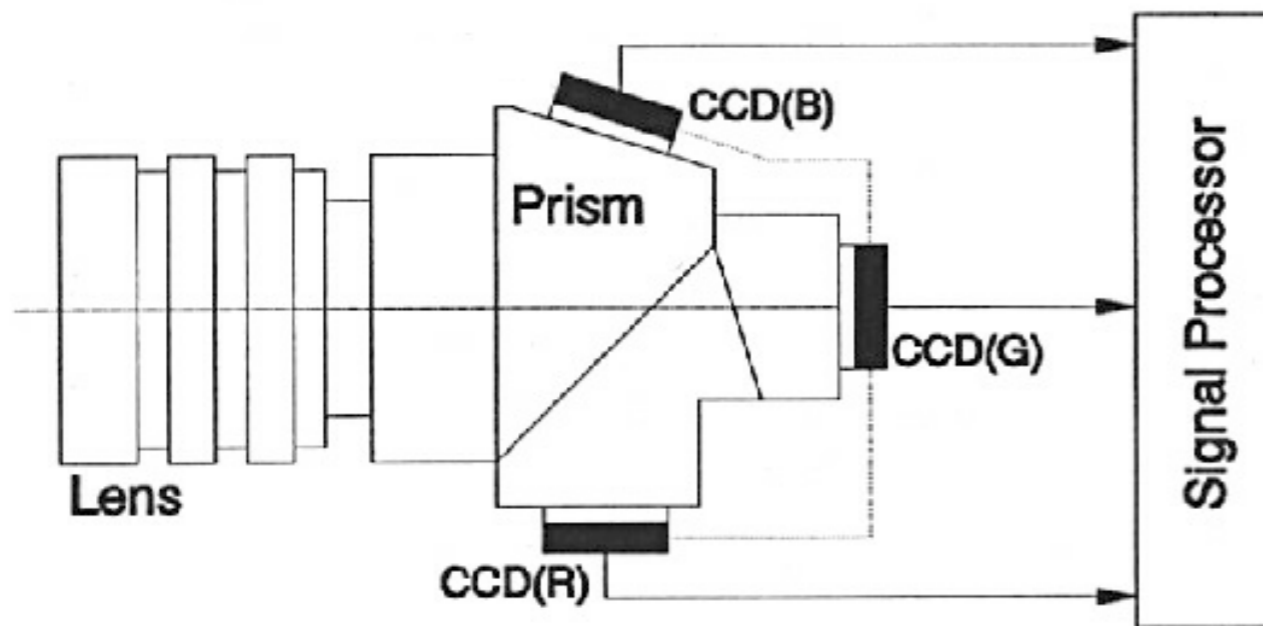

1 capteur (coût)

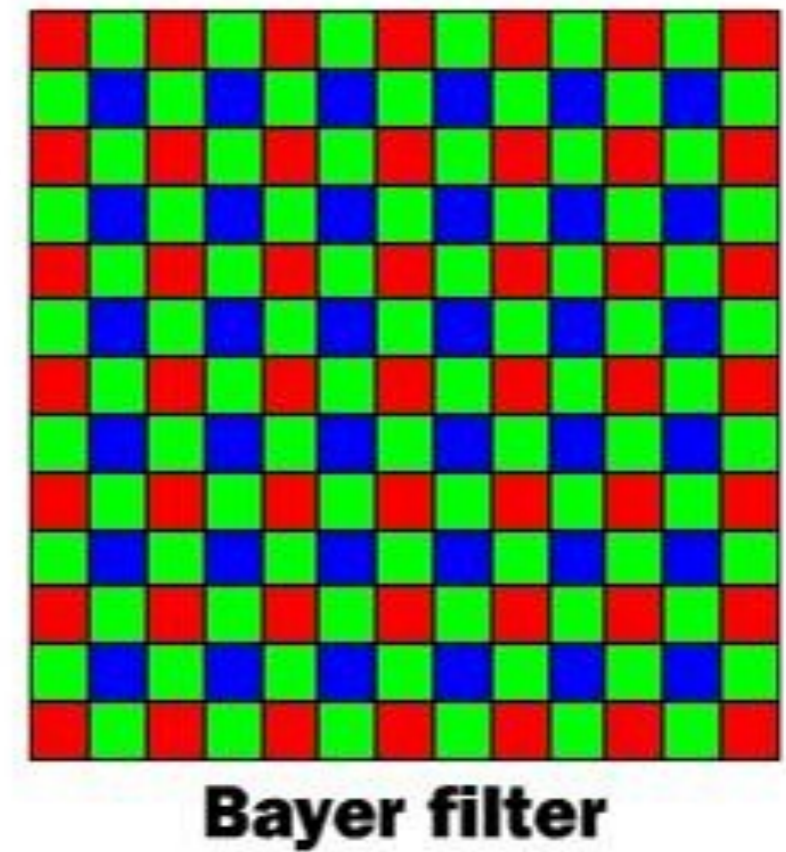

Ituff Works

Filtre de Bayer

Scène



Image capturée par votre caméra



Le filtre de Bayer



Le filtre de Bayer

Image capturée par votre caméra



Image reconstruite

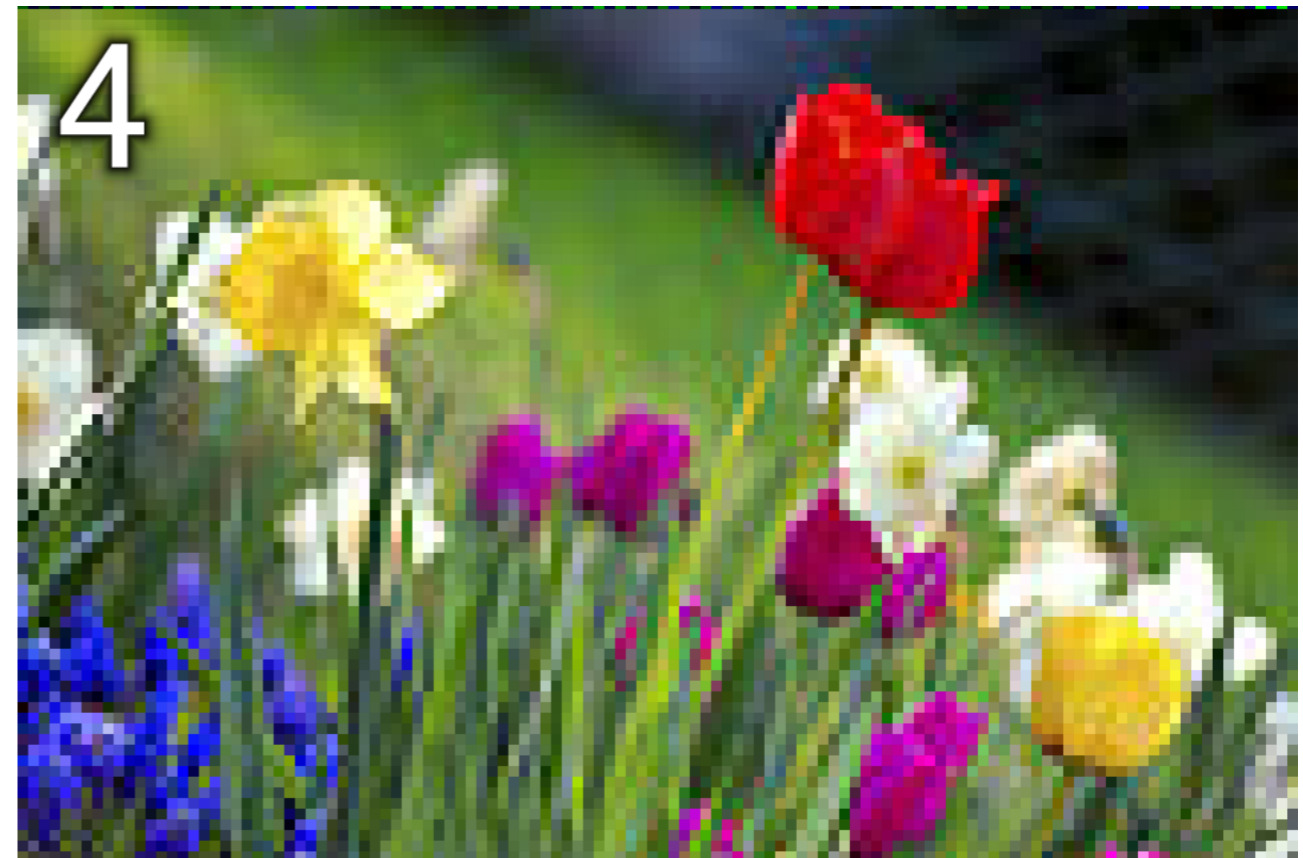

La métaphore du photomètre

La façon dont nous percevons la couleur est déterminée entièrement par le spectre de lumière qui illumine chaque récepteur (comme un photomètre)



La métaphore du photomètre

La façon dont nous percevons la couleur est déterminée entièrement par le spectre de lumière qui illumine chaque récepteur (comme un photomètre)



Constance de couleur

~~La façon dont nous percevons la couleur est déterminée
entièrement par le spectre de lumière qui illumine chaque récepteur
(comme un photomètre)~~



Constance de couleur

Est-ce que ça s'applique à toutes les transformations?



Filtre bleu 60%

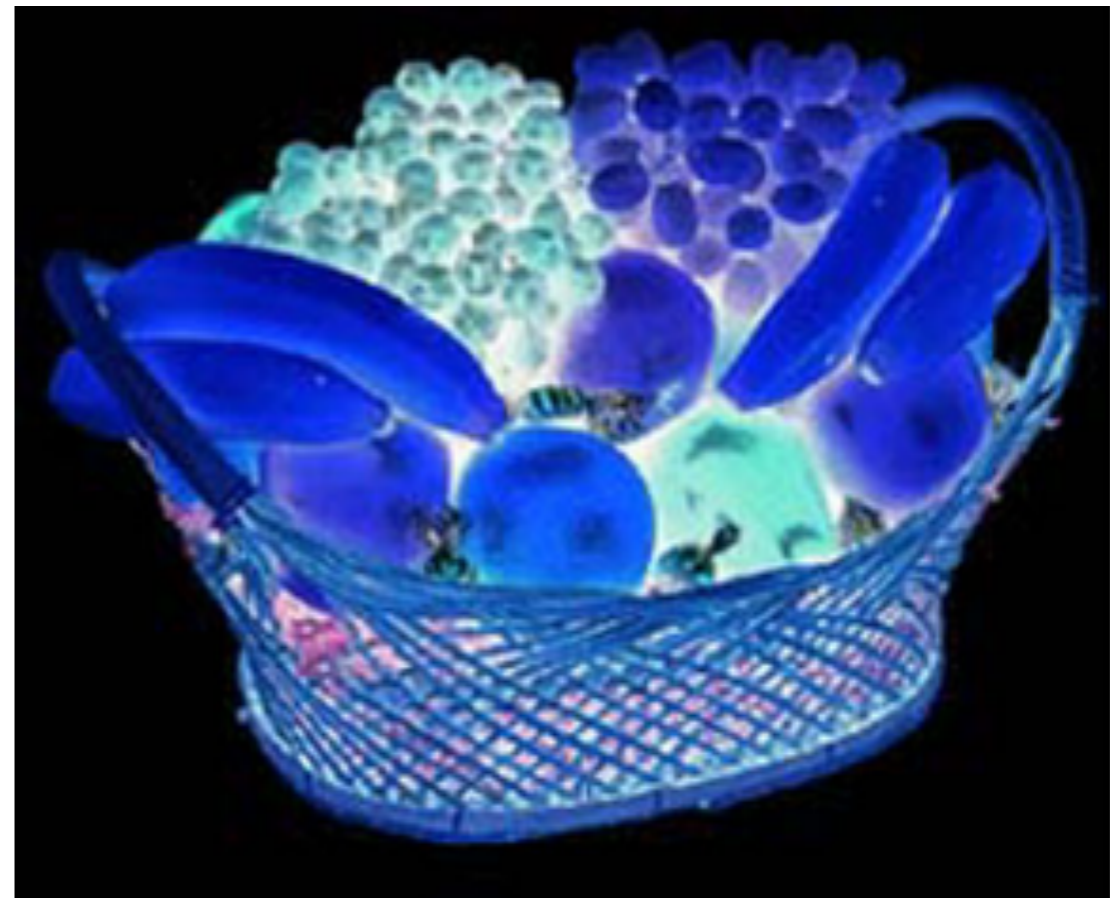

Inversion

Constance de couleur

La capacité que notre système visuel a de percevoir la couleur des surfaces « peu importe » les variations dans les conditions d'éclairage



Constance d'intensité

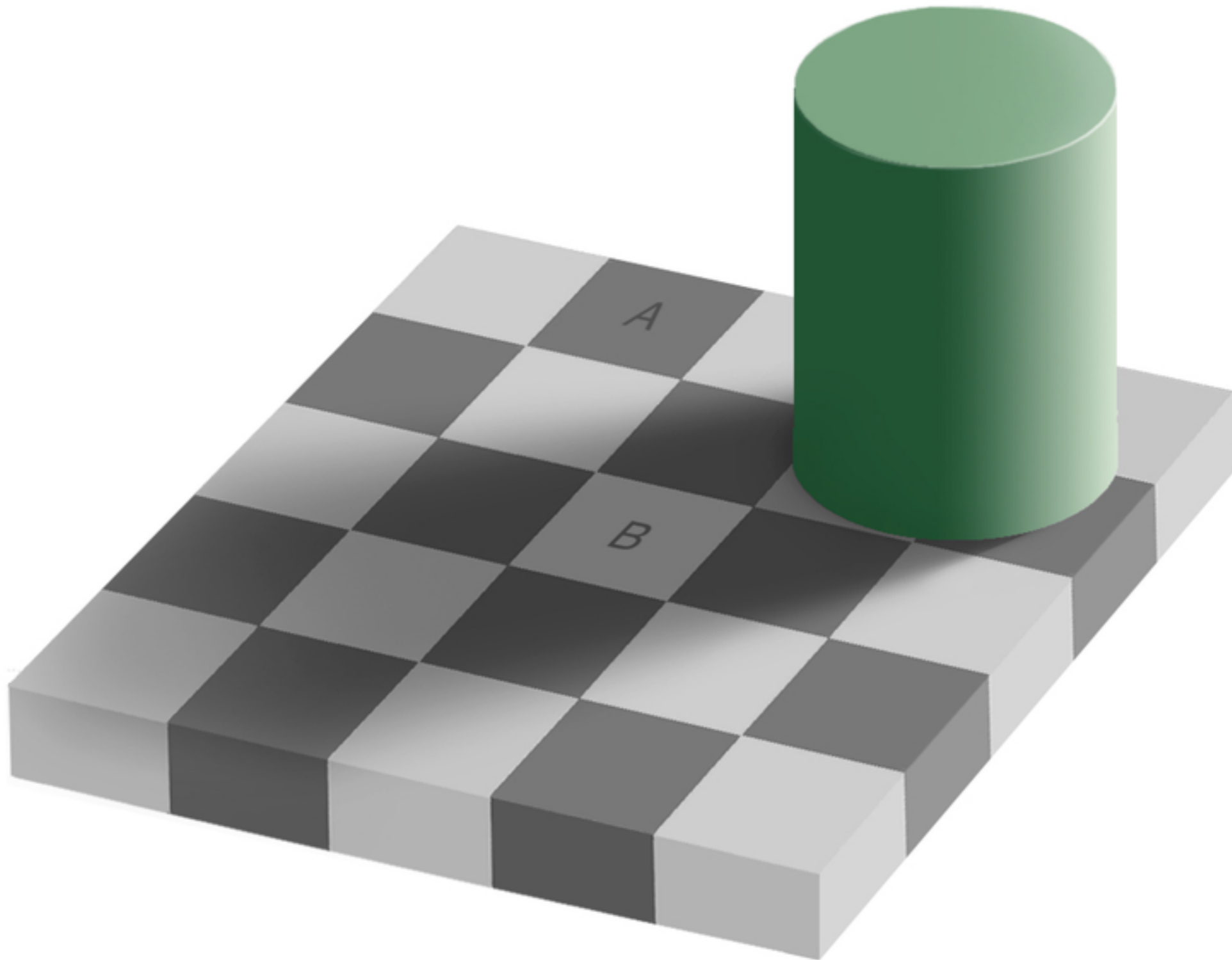

Constance d'intensité



Constance de couleur

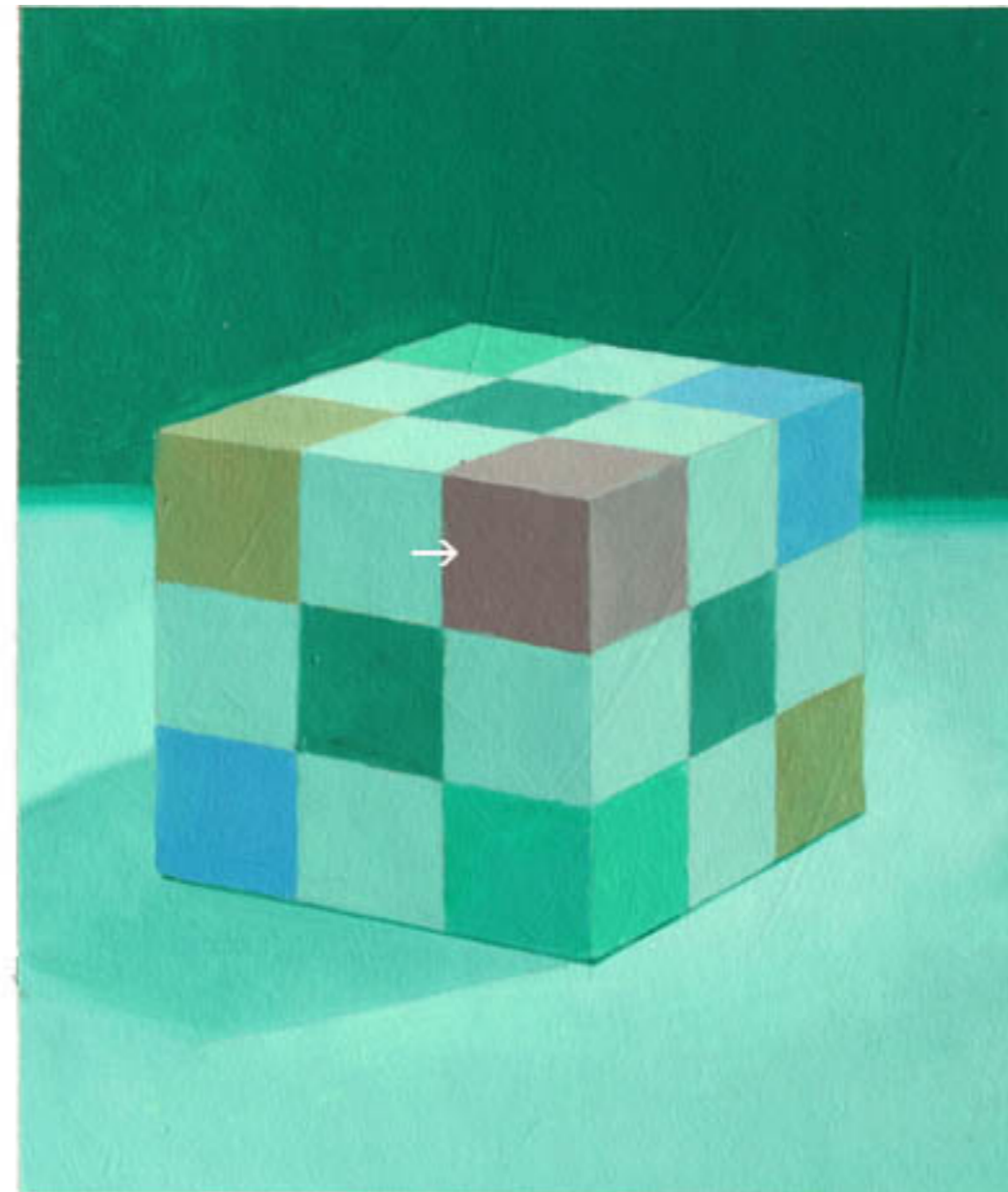
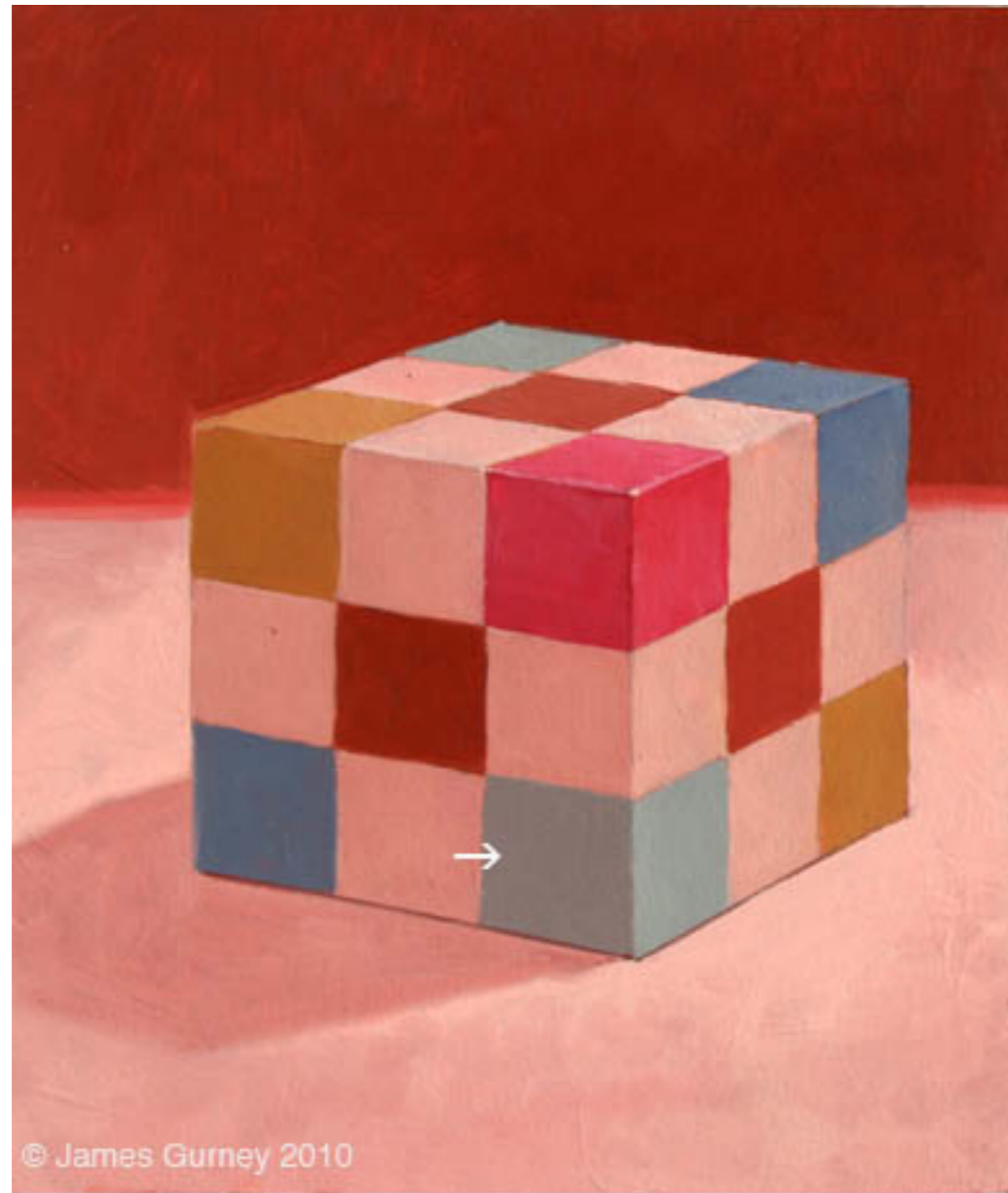

Constance de couleur



Petite diversion (bis)

http://www.ted.com/talks/beau_lotto_optical_illusions_show_how_we_see

À regarder au complet à la maison!

«The Dress»

https://en.wikipedia.org/wiki/The_dress

Équilibre des blancs (white balance)



- Manuellement
 - Sélection d'un objet neutre dans la scène
- Automatique (AWB)
 - «Grey world»: moyenne de la scène est grise
 - «White world»: objet le plus brillant est blanc

Espace de couleur: RGB

- Cube RGB
 - Pratique pour les appareils
 - Pas un modèle perceptuel
 - Où sont les gris?
 - Où sont la saturation et la teinte?

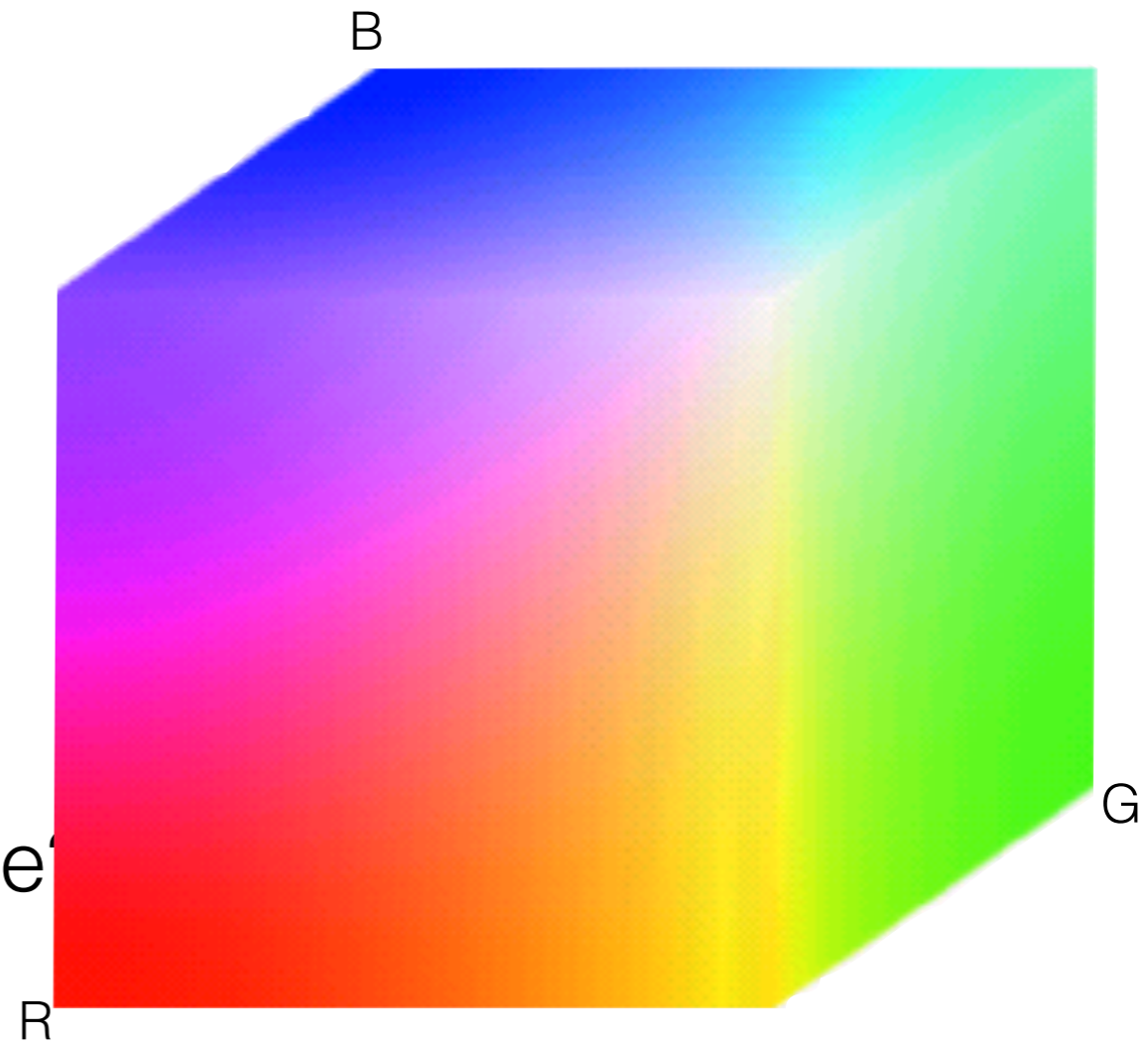

Espace de couleur: HSV

- Hue (teinte), Saturation, Value (intensité)
- Représentation plus intuitive?
- Dans Matlab:
 - `rgb2hsv` et `hsv2rgb`

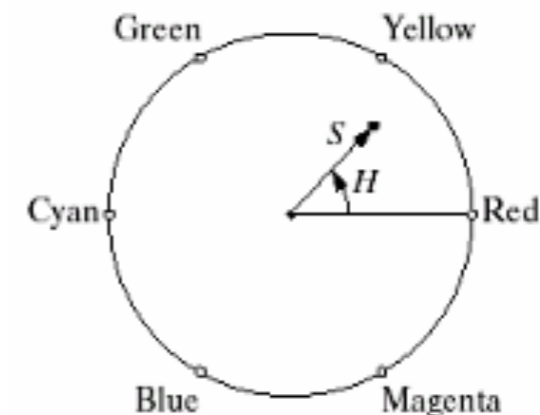
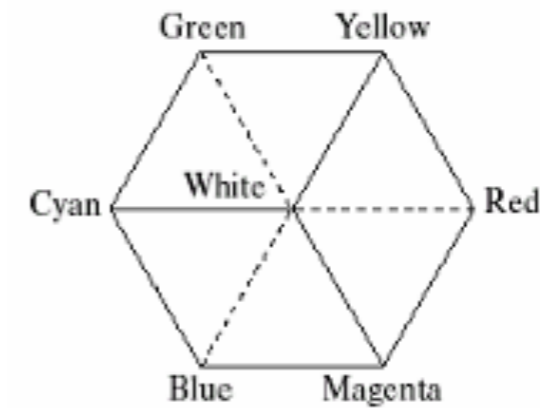
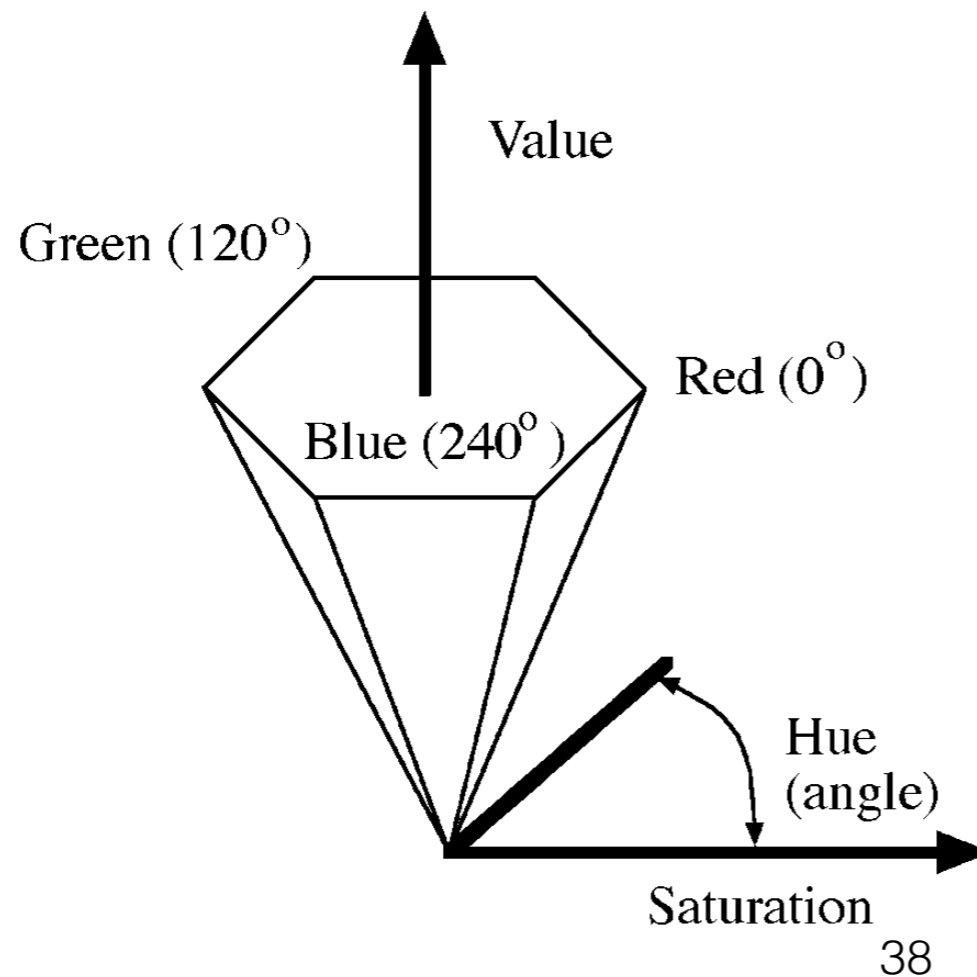

La semaine prochaine

- Les pixels...
 - Transformations ponctuelles
 - Modèles de couleur
 - Contraste
 - Histogrammes
- Filtrage dans le domaine spatial